

HR-03 GTX Kühlkörper für Grafikkarten

Explosionszeichnung

Wichtig! Bevor Sie mit der Installation beginnen, prüfen Sie ob auf www.thermalright.com eine neuere Anleitung zum Download bereit steht.

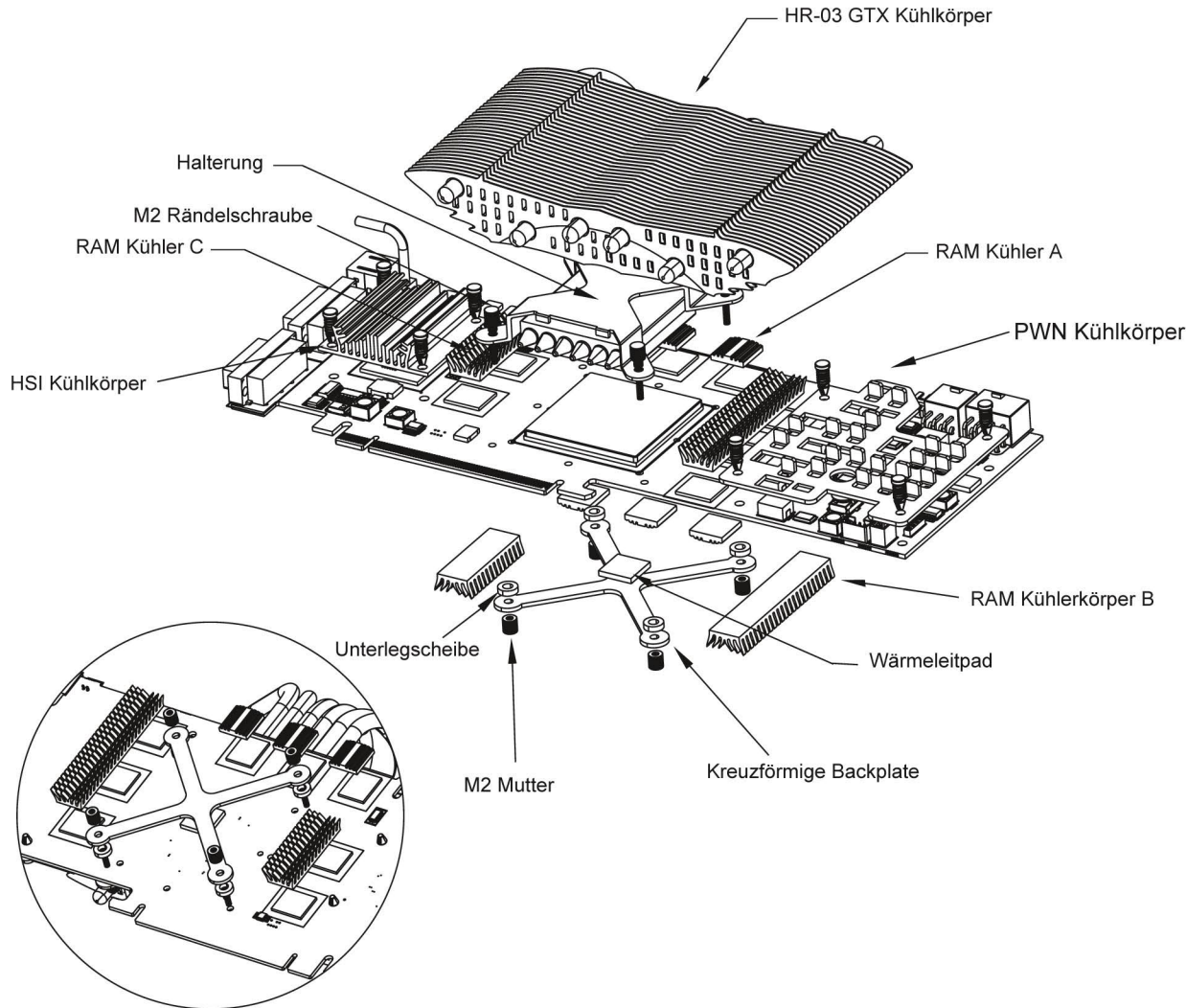

Rückseitenillustration

Komponenten / Bestandteile / Bauteile

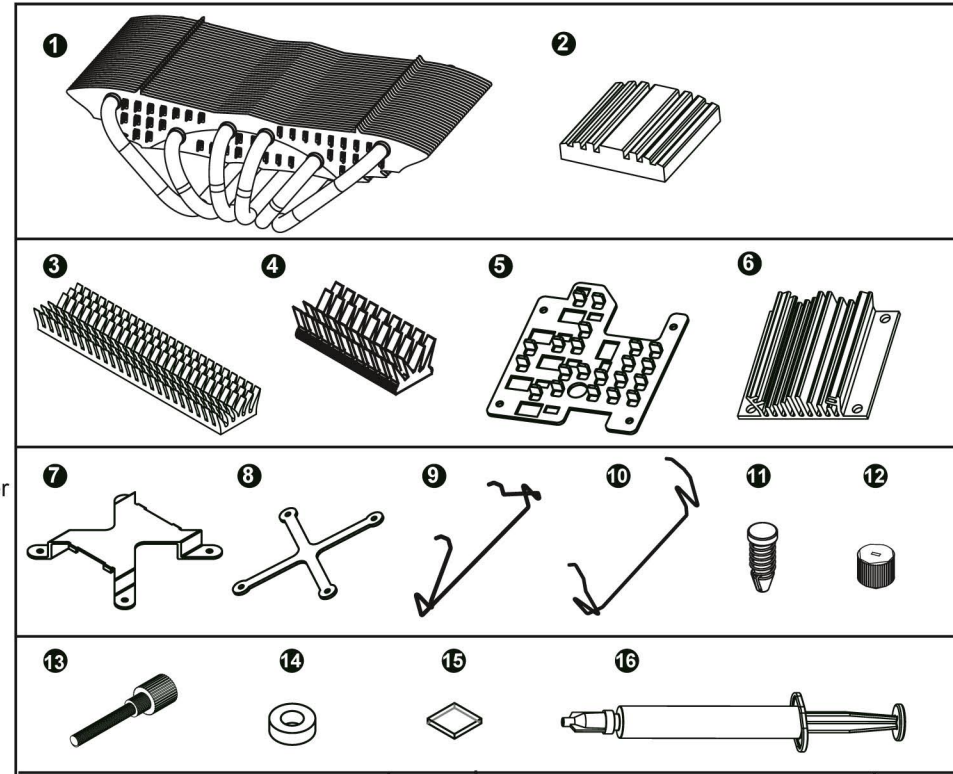

Bauteile	Anzahl	Bauteile	Anzahl
1 HR-03 GTX Kühlkörper	1	9 92mm Lüfterhalteklammer	2
2 RAM Kühler A	6	10 120mm Lüfterhalteklammer	2
3 RAM Kühler B	2	11 Push Pin	8
4 RAM Kühler C	2	12 M2 Mutter	4
5 PWN Kühlkörper	1	13 M2 Rändelschraube	4
6 HSI Kühlkörper	1	14 Unterlegscheibe	4
7 Halterung	1	15 Wärmeleitpad	1
8 Kreuzförmige Backplate	1	16 Wärmeleitpaste	1

Installation

Führen Sie die Installation wie unten beschrieben durch

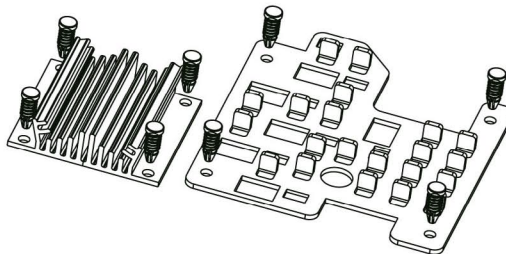
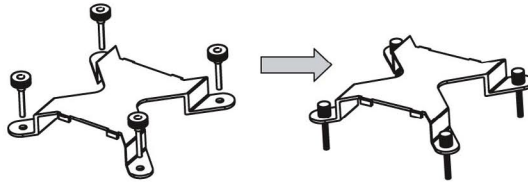
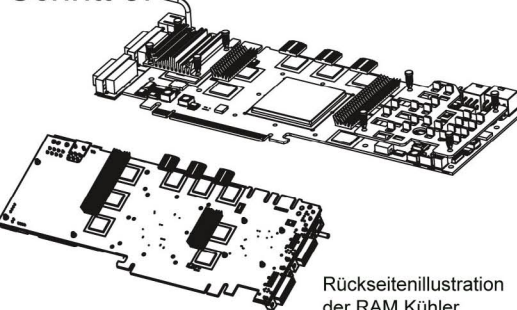
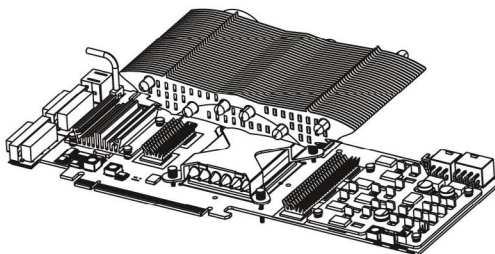
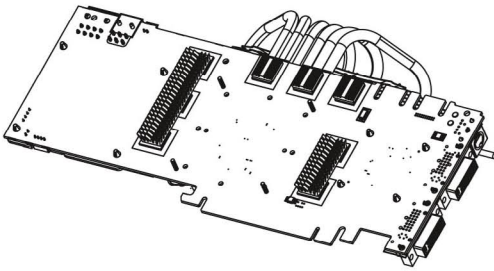
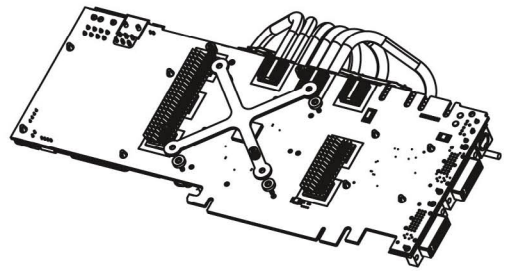
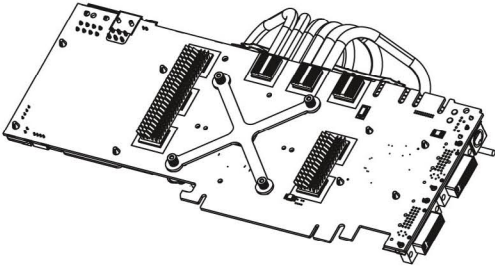
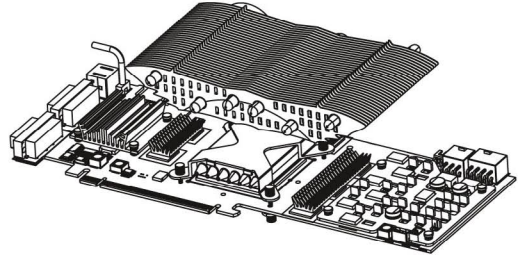
Schritt 1: 	Schritt 2: 	Schritt 3:  Rückseitenillustration der RAM Kühler	Schritt 4: 
Stecken Sie in jedes der Befestigungslöcher des PWN und HSI Kühlkörpers einen Push Pin.	Stecken Sie die vier M2 Rändelschrauben in die Löcher der Halterung.	Entfernen Sie den Standardkühler und reinigen Sie die Oberflächen aller RAM Chips gründlich. Bitte beachten Sie: Nur bei wirklich sauberen Oberflächen haften die im Lieferumfang enthaltenen RAM Kühler! Installieren Sie nun anhand der Explosionszeichnung die zu den Chips gehörigen Kühlkörper.	Tragen Sie eine dünne Schicht Wärmeleitpaste auf die GPU, den HSI Chip sowie die Unterseiten der dazugehörigen Kühler auf. Benutzen Sie die vormontierte Halterung aus Schritt 2, um den GPU Kühlkörper, wie in der Explosionszeichnung abgebildet, auf der Karte zu platzieren. Die M2 Schrauben stecken Sie durch die Befestigungsbohrungen der Grafikkarte.
Schritt 5: 	Schritt 6: 	Schritt 7: 	Schritt 8: 
Drücken Sie die Karte und den Kühler zusammen und drehen Sie die Karte um, um die kreuzförmige Backplate zu montieren.	Stülpen Sie über jeweils eine der M2-Schrauben eine Unterlegscheibe, um Kurzschlüsse zu verhindern. Platzieren Sie das Wärmeleitpad in die Mitte der kreuzförmigen Backplate. Montieren Sie die kreuzförmige Backplate und fixieren Sie diese mittels der Muttern auf den M2 Schrauben.	Ziehen Sie die Schrauben handfest an – achten Sie dabei darauf, dass diese nicht zu fest angezogen werden.	Die Installation ist nun abgeschlossen.

Lüfter Installation

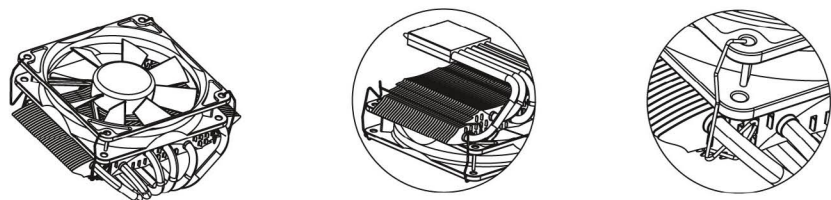
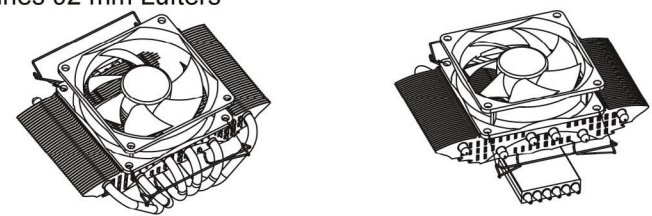
Installation eines 120 mm Lüfters  Platzieren Sie einen 120x25 mm Lüfter auf dem Kühler. Führen Sie durch jedes der Montagelöcher des Lüfters ein Ende der Lüfterklammer. Fixieren Sie die Lüfterklammer an der dafür vorgesehenen Stelle am Kühlkörper.	Installation eines 92 mm Lüfters  Platzieren Sie einen 92x25 mm Lüfter auf dem Kühler. Führen Sie durch jedes der Montagelöcher des Lüfters ein Ende der Lüfterklammer. Fixieren Sie die Lüfterklammer an der dafür vorgesehenen Stelle am Kühlkörper.
---	--